



**PSG**  
1700 Léon-harmel  
Québec (Québec)  
G1N 4R9

## Instructions pour l'installation et le fonctionnement des fournaises MINI-CADDY à bois ou bois/électricité

**PRENEZ SOIN DE LIRE TOUT LE MANUEL  
AVANT D'UTILISER LA FOURNAISE**

### LISTE DES FOURNAISES CONTENUES DANS CE MANUEL

BOIS SEULEMENT  
MINI-CADDY

COMBINÉES  
BOIS/ÉLECTRIQUES  
11.25 Kw

**Lisez attentivement toutes les instructions  
avant d'installer et de faire fonctionner votre fournaise.**

## **FÉLICITATIONS!**

Vous venez de faire l'acquisition d'une des meilleures fournaises  
à bois ou bois/électricité sur le marché.

Nous sommes convaincus que votre fournaise vous procurera plusieurs années  
de confort, et ce, en toute sécurité.

**Veillez conserver ces documents!**

## TABLE DES MATIÈRES

|   |           |
|---|-----------|
| <b>INTRODUCTION.....</b>                                | <b>4</b>  |
| <b>1. TIRAGE ET CHEMINÉE .....</b>                      | <b>4</b>  |
| <b>2. RÈGLES DE SÉCURITÉ .....</b>                      | <b>4</b>  |
| EXIGENCES GÉNÉRALES .....                               | 4         |
| ODEUR DE PEINTURE .....                                 | 5         |
| ENTREPOSAGE DES CENDRES .....                           | 5         |
| CRÉOSOTE, FORMATION ET NÉCESSITÉ D'ÉLIMINATION.....     | 5         |
| DÉTECTEUR DE FUMÉE .....                                | 6         |
| VITRE DE LA PORTE.....                                  | 6         |
| CARACTÉRISTIQUES DE LA VITRE .....                      | 6         |
| TIROIR À CENDRE .....                                   | 7         |
| GRILLE À CENDRE.....                                    | 7         |
| <b>3. INSTALLATION DE L'APPAREIL .....</b>              | <b>7</b>  |
| EMPLACEMENT DE L'UNITÉ.....                             | 7         |
| DÉGAGEMENTS DES MATÉRIAUX COMBUSTIBLES.....             | 8         |
| RACCORD DU TUYAU ET REGISTRE DE TIRAGE.....             | 9         |
| REGISTRE DE TIRAGE .....                                | 10        |
| AIR DE COMBUSTION.....                                  | 10        |
| RACCORDEMENT ÉLECTRIQUE.....                            | 11        |
| ÉLÉMENT ÉLECTRIQUE (MINI-CADDY BOIS/ÉLECTRICITÉ ) ..... | 12        |
| THERMOSTAT.....   | 13        |
| CONTRÔLE DU VENTILATEUR.....                            | 13        |
| <b>4. INSTRUCTIONS D'OPÉRATION.....</b>                 | <b>14</b> |
| SYSTÈME DE CONTRÔLE.....                                | 14        |
| ALLUMAGE : .....  | 14        |
| PRÉCHAUFFAGE : .....                                    | 14        |
| CHAUFFAGE : .....                                       | 15        |
| LE BOIS COMME COMBUSTIBLE DE CHAUFFAGE .....            | 15        |
| FEU DE CHEMINÉE .....                                   | 16        |
| <b>5. ENTRETIEN .....</b>                               | <b>17</b> |
| ENTRETIEN DES ÉCHANGEURS .....                          | 17        |
| ENTRETIEN DE LA CHEMINÉE .....                          | 19        |
| ENTRETIEN DU MOTEUR DU VENTILATEUR .....                | 19        |
| FILTRES.....  | 19        |
| ENTRETIEN DU CORDON D'ÉTANCHÉITÉ DE LA PORTE.....       | 19        |
| <b>6. PIÈCES DE REMPLACEMENT.....</b>                   | <b>20</b> |
| LA VITRE.....   | 21        |
| LE JOINT D'ÉTANCHÉITÉ.....                              | 21        |
| <b>7. SCHÉMAS ÉLECTRIQUE .....</b>                      | <b>22</b> |
| MINI CADDY BOIS SEULEMENT .....                         | 22        |
| <b>8. DONNÉES TECHNIQUES MINI-CADDY .....</b>           | <b>23</b> |

|  |                                    |
|--|------------------------------------|
| DONNÉES TECHNIQUES GÉNÉRALES.....  | 23                                 |
| DONNÉES TECHNIQUES – MODE ÉLECTRIQUE .....                                 | 23                                 |
| <b>9. DIMENSIONS DES CONDUITS ET REGISTRES (EXEMPLES DE CALCULS) .....</b> | <b>24</b>                          |
| <b>10. SCHÉMA DES BRIQUES MINI-CADDY .....</b>                             | <b>25</b>                          |
| <b>11. DÉPANNAGE .....</b>   | <b>26</b>                          |
| <b>GARANTIE À VIE LIMITÉE.....</b>   | <b>ERREUR ! SIGNET NON DEFINI.</b> |

## INTRODUCTION

Pour obtenir le meilleur fonctionnement possible de votre fournaise, voici quelques conseils à mettre en pratique, concernant l'installation et le fonctionnement de votre fournaise Mini-Caddy.

Respectez les codes locaux (en cas de doute, contactez votre marchand d'appareils de chauffage local).

Assurez-vous que votre fournaise est installée conformément aux instructions données sur la plaque de certification.

L'ajustement de tous les contrôles doit être fait par un technicien compétent. Les réglages des contrôles et la vitesse du ventilateur doivent être conformes aux recommandations de l'Association nationale du Chauffage à l'Air chaud et de la Climatisation tout en respectant les plages de pression statique recommandées dans le bonnet d'air chaud de la fournaise (voir « Données techniques générales, pression statique »).

## 1. TIRAGE ET CHEMINÉE

Cette fournaise doit être raccordée à une cheminée approuvée pour appareils de chauffage au bois; nous recommandons un tuyau de raccordement et une cheminée de 6" de diamètre intérieur.

N'installez jamais de registre de cheminée manuel.

Si un contrôle barométrique doit être installé, il doit être ajusté de façon à limiter le tirage maximum mesuré à la sortie de la fournaise à -0,06" W.C. ou C.E. Veuillez noter qu'un tirage plus grand que -0,06" C.E. pourrait produire l'emballement (feu incontrôlable) de la fournaise. **Par contre, le tirage minimum à respecter est de -0,04" C.E. dans le tuyau d'évacuation.**

## 2. RÈGLES DE SÉCURITÉ

### EXIGENCES GÉNÉRALES

- S'assurer que la sortie de cheminée de la fournaise et les tuyaux sont propres et en bonne condition.
- Ne pas utiliser de produits chimiques ou de liquides pour allumer le feu.
- Ne pas brûler de bois recouvert de peinture, de colle ou de produits chimiques.
- Ne pas brûler de déchets, de liquides inflammables tels que l'essence, le naphte ou l'huile à moteur.
- N'installez jamais d'alimentateur automatique sur cette fournaise.
- N'entreposez pas de bois près de la fournaise. Respectez les dégagements prescrits entre les matériaux combustibles et la source de chaleur.

## AVERTISSEMENT

- LE TIROIR À CENDRE ET LE PANNEAU D'ACCÈS AUX ÉCHANGEURS DEVIENNENT TRÈS CHAUDS ET NE DOIVENT PAS ÊTRE MANIPULÉS À MAINS NUES.

### ODEUR DE PEINTURE

Il est normal qu'une odeur de fumée se dégage de l'appareil, lors du premier allumage; il est recommandé de chauffer à haut régime et de bien aérer la maison jusqu'à ce que l'odeur se résorbe.

### ENTREPOSAGE DES CENDRES

Les cendres devront être placées dans un contenant de métal avec un couvercle étanche. Ce contenant devrait être placé dehors, loin de tout matériel inflammable. Si les cendres sont destinées à être enterrées, on doit attendre pour ce faire que tous les éléments soient complètement refroidis.

### CRÉOSOTE, FORMATION ET NÉCESSITÉ D'ÉLIMINATION

Lorsque le bois est brûlé lentement, il produit du goudron et d'autres vapeurs organiques qui, combinés avec de l'humidité, forment la créosote. Les vapeurs de créosote se condensent dans les tuyaux d'une fournaise relativement froide. Le résultat est une accumulation de résidus de créosote sur la paroi intérieure du tuyau à fumée.

N.B. Afin de diminuer la fréquence des nettoyages de la cheminée, faites l'acquisition de votre bois de chauffage au moins un an avant de l'utiliser. Placez-le à un endroit sec sous un abri. De cette façon, le taux d'humidité sera à son minimum, lors de l'utilisation, et vous obtiendrez un meilleur rendement. Ne jamais entreposer le bois ou des matières combustibles à l'intérieur des distances d'installation ou dans l'espace nécessaire pour le chargement ou pour le nettoyage des cendres.

Lorsque la créosote prend feu, cela produit une flamme extrêmement chaude à l'intérieur de la cheminée.

Pour remédier à ces incidents, établir une rotation pour l'entreposage du bois. Vérifiez régulièrement l'accumulation de saletés, et instaurer un programme de nettoyages réguliers. Un nettoyage hebdomadaire peut être nécessaire, lors de températures douces, alors qu'un nettoyage mensuel peut être suffisant pendant les mois les plus froids. **S'il y a une accumulation de créosote, un nettoyage s'impose immédiatement, afin d'éliminer le risque d'incendie.**

Rappelez-vous qu'un petit feu intense est préférable à un gros feu à l'état étouffé pour prévenir l'accumulation de créosote. Il est nécessaire d'avoir un plan d'urgence en cas de feu de cheminée. **De plus, il est particulièrement important de nettoyer les échangeurs et les conduits à la fin de la saison, afin de réduire au minimum la corrosion.**

## DÉTECTEUR DE FUMÉE

Nous recommandons fortement l'utilisation d'un détecteur de fumée dans votre maison. Il doit être installé à une distance minimum de 15 pieds (4,57 m) de l'appareil, afin d'éviter que la fumée pouvant s'échapper lors du chargement ne déclenche inutilement le détecteur.

## VITRE DE LA PORTE

Si vous voulez garder une installation propre et sécuritaire, il ne faudrait pas construire votre feu trop près de la vitre ou appuyer vos bûches sur celle-ci.

Ne faites pas fonctionner votre fournaise à un régime de combustion trop bas. Laissez l'entrée d'air ouverte assez longtemps à l'allumage pour que le feu ne soit pas porté à étouffer à régime réduit, sinon vous risquez de salir votre vitre inutilement.

Un feu intense aide votre vitre à se nettoyer d'elle-même. Toutefois, si elle était vraiment trop sale, ce qui ne devrait pas se produire, vous devrez utiliser un chiffon humide et un nettoyeur à four. Vous pouvez nettoyer la vitre **SEULEMENT** lorsque l'appareil est froid. N'utilisez pas un nettoyeur abrasif. Il existe sur le marché des nettoyeurs conçus spécialement pour les vitres de poêles à bois, dont l'efficacité ne fait plus de doute.

**ATTENTION : Éviter de cogner ou d'égratigner la vitre, cela pourrait l'endommager.**

## CARACTÉRISTIQUES DE LA VITRE

La vitre est en verre Pyrocéram de 3/16" (5 mm) d'épaisseur.

Si vous chauffez votre fournaise avec une vitre brisée, vous pouvez sérieusement endommager votre appareil.

Pour vous procurer une vitre de remplacement, vous n'avez qu'à consulter votre marchand.

## TIROIR À CENDRE

Votre appareil est muni d'un tiroir à cendre servant à recevoir les cendres produites par la combustion du bois. Ce tiroir ne doit en aucun cas demeurer ouvert pendant la combustion, car le surplus d'air qui en résulterait causerait une combustion beaucoup trop élevée, pouvant ainsi endommager sérieusement la fournaise.

**Le tiroir devra être nettoyé régulièrement.**

Il est nécessaire de maintenir la porte et le cendrier fermés, lors du fonctionnement de l'appareil et de garder les cordons d'étanchéité en bon état. En cas de détérioration, vous pourrez vous en procurer chez votre détaillant.

## GRILLE À CENDRE

Lorsque la grille à cendre est en voie de se détériorer, elle doit être remplacée. Vous pourrez vous en procurer une nouvelle chez votre marchand.

## 3. INSTALLATION DE L'APPAREIL

### EMPLACEMENT DE L'UNITÉ

La fournaise doit être installée dans un endroit où il y a apport d'air extérieur suffisant pour alimenter la combustion. Dans les maison étanches, on peut être obligé d'installer une entrée d'air extérieure (voir détails dans : AIR DE COMBUSTION).

La fournaise doit être positionnée de façon à ce que le tuyau de raccordement soit le plus court possible dans le but d'éliminer au maximum l'utilisation de coudes à 90°.

***Le propriétaire doit s'assurer d'une installation qui permet un fonctionnement sécuritaire de l'appareil.***

## DÉGAGEMENTS DES MATÉRIAUX COMBUSTIBLES

**N.B.** Cet appareil doit être installé conformément aux instructions indiquées sur la plaque de certification apposée sur l'appareil

### DÉGAGEMENTS MINIMUM REQUIS DE TOUT MATÉRIEL COMBUSTIBLE POUR LA FOURNAISE MINI-CADDY

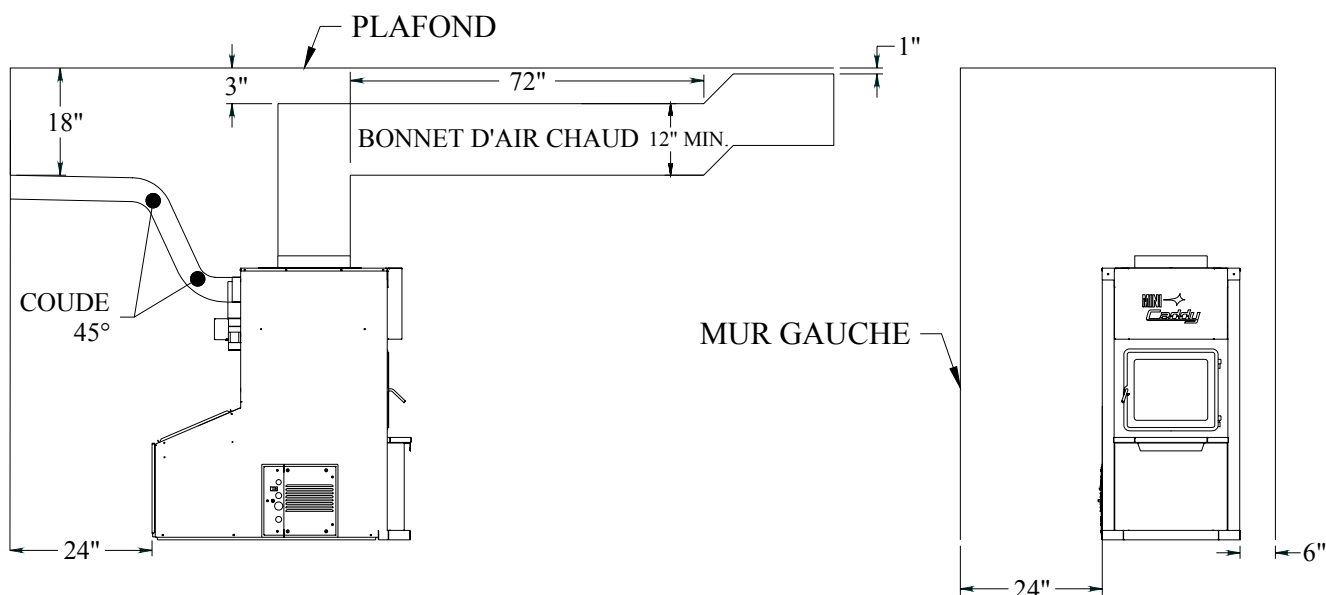

**N.B. LE CONDUIT DE RETOUR D'AIR DEVRAIT ÊTRE AU MOINS ÉGAL EN DIMENSIONS AU PLÉNUM D'AIR FROID**

**Pour assurer une pression statique adéquate, la quantité de retour d'air froid devrait excéder la quantité de distribution d'air chaud d'au moins 5%.**



## RACCORD DU TUYAU

La fournaise Mini-Caddy est munie d'une buse de 6 pouces de diamètre. Dans le cas où le tirage excède – 0.06 C.E., un volet barométrique doit être installé. Le contrôle barométrique doit être ajusté de façon à limiter le tirage maximum mesuré à la sortie de la fournaise à -0,06" C.E. Veuillez noter qu'un tirage plus grand que -0,06" C.E. pourrait produire l'emballement (feu incontrôlable) de la fournaise. **Par contre, la tirage minimum à respecter est de -0.04" C.E. dans le tuyau d'évacuation.**

**Ne jamais installer un volet manuel sur cette fournaise.**

Voici quelques conseils pratiques pour une bonne installation :

1. Tous les raccords du tuyau d'évacuation doivent être bien fixés à l'aide de trois vis.

***S'assurer que chaque vis de fixation pénètre bien dans les parois des deux raccords (mâle et femelle). Voir photos ci-dessous illustrant l'intérieur d'un accouplement mâle-femelle.***

BONNE INSTALLATION



MAUVAISE INSTALLATION



CAUSE UNE  
RESTRICTION

2. Une pente minimale de 1/4" par pied horizontal doit être respectée.

## REGISTRE DE TIRAGE

Le contrôle barométrique doit être ajusté de façon à limiter le tirage maximum mesuré à la sortie de la fournaise à  $-0,06''$  C.E. Veuillez noter qu'un tirage plus grand que  $-0,06''$  C.E. pourrait produire l'emballement (feu incontrôlable) de la fournaise. **Par contre, la tirage minimum à respecter est de  $-0,04''$  C.E. dans le tuyau d'évacuation.**

## AIR DE COMBUSTION

Dans la situation, où la fournaise et la cheminée sont complètement froides, il peut être nécessaire avant l'allumage de fournir un apport d'air frais à l'appareil, en ouvrant quelques instants une porte ou une fenêtre.

À noter qu'une maison construite ou rénovée de manière étanche est sujette à ne pas avoir le renouvellement d'air nécessaire au bon fonctionnement d'un appareil de chauffage à combustion.

Dans ce cas, il faut éviter, à l'allumage, de faire fonctionner les appareils qui évacuent de l'air à l'extérieur de la maison, tels :

- Hotte de cuisinière
- Échangeur d'air
- Sécheuse
- Ventilateur de chambre de bain
- Balayeuse centrale ventilée

## À NOTER :

Il est recommandé de faire installer une entrée d'air frais d'un minimum de 4" de diamètre dans la pièce ou près de la pièce où est installé l'appareil de chauffage (voir croquis ci-dessous). Pour ce faire, il est préférable de choisir un mur qui n'est pas exposé aux vents dominants, suivant les conditions environnantes autour de votre maison.

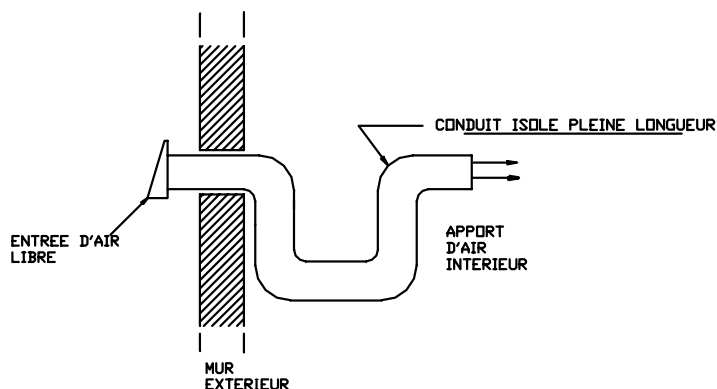

**N.B. Le propriétaire de la fournaise est responsable de la salubrité du local en cas de pression négative ou temporairement négative.**

## RACCORDEMENT ÉLECTRIQUE

*Les instructions qui suivent ne remplacent pas celles du code local.*

### MINI-CADDY BOIS SEULEMENT

Pour l'installation de la Mini-Caddy au bois seulement, l'utilisation de l'option « Ensemble de limiteur pour fournaies à bois PSG » est requise et celle-ci doit être commandée séparément.

Le limiteur combiné fait partie de cet accessoire et il doit être fixé près de la buse, là où des trous sont aménagés pour permettre d'insérer la sonde et de fixer le boîtier du limiteur; il est normal que le boîtier du limiteur ne soit pas vertical une fois installé.

Des bagues de plastique sont installées sur le rebord supérieur du compartiment du ventilateur où le câble à gaine métallique d'alimentation du ventilateur(14-3) passera pour être ensuite raccordé au terminal situé dans la boîte de jonction située à l'intérieur, près du ventilateur.

Le circuit de contrôle de 24 volts sera alimenté à partir du transformateur monté à même la boîte de jonction de l'ensemble de limiteur et l'alimentation principale de l'appareil se fera également dans cette boîte de jonction.

Raccorder selon le schéma inclus dans ce manuel.

ATTENTION :Utilisez des fils approuvés pour 75° ou plus.

### MINI-CADDY BOIS/ÉLECTRIQUE

L'utilisation de l'option « Ensemble de limiteur pour fournaise à bois PSG » n'est pas requise pour l'installation en configuration bois/électrique.

L'option « Unité électrique 11.25kw » inclue toutes les composantes nécessaires au montage de l'appareil dans cette configuration.

Le limiteur combiné doit être fixé près de la buse, au même endroit que dans l'installation au bois seulement et seul un câble à gaine métallique (14-4) y est raccordé; ce câble sera routé du limiteur à l'unité électrique par l'intérieur de la fournaise en passant dans les bagues de plastique installés sur le dessus du compartiment du ventilateur et les rondelles détachables sur le panneau séparateur et l'unité électrique, et raccordé tel que montré sur le schéma inclus avec l'unité électrique.

Un autre câble à gaine métallique (14/3) est également fourni et servira à raccorder le ventilateur au bloc de puissance (tel que montré dans le schéma) par l'intérieur de l'appareil en utilisant les rondelles détachables de l'unité et du panneau séparateur.

Le circuit de contrôle de 24 volts est alimenté à partir du bloc de commande (numéroté de 1 à 8) de l'unité électrique tel que montré dans le schéma.

Le câble d'alimentation principale (6-3) traversera le panneau avant gauche de l'unité en utilisant un connecteur approprié et sera raccordé à la borne d'alimentation (L1, N, L2) de l'unité.

ATTENTION :Utilisez des fils approuvés pour 75° ou plus.

Votre unité électrique comprend deux dispositifs de protection contre la surchauffe, soit un disque thermostatique L-200 à réactivation automatique et un L-250 à réactivation manuelle.

Dans certaines unités de première génération, le disque thermostatique à réactivation automatique L-200 est absent et un second limiteur est inclus avec l'unité; enlever la rondelle détachable située du côté gauche de l'appareil, près de l'unité électrique, insérer la sonde, fixer le limiteur à la fournaise et raccorder le câble à gaine métallique (14-2) à l'intérieur de l'unité au même endroit que le L-200 sur le schéma.

## ÉLÉMENT ÉLECTRIQUE (MINI-CADDY BOIS/ÉLECTRICITÉ )

Le modèle combiné bois/électricité est installé avec deux thermostats d'ambiance : un commande le chauffage électrique, l'autre le chauffage au bois. Dans ce système, le chauffage électrique a priorité sur le chauffage au bois. Lorsque le thermostat active le chauffage électrique, le registre d'admission d'air se ferme (s'il était ouvert), le ventilateur se met en marche et les éléments électriques entrent en fonction successivement par bloc de 3.75 kW.

Lorsque la demande de chauffage électrique sera satisfaite, le système à bois entrera en fonction si le point de consigne du thermostat à bois est supérieur à celui du système électrique.

En utilisation biénergie normale, on doit donc régler le thermostat du système à bois à une température légèrement supérieure ( $2^{\circ}$  à  $3^{\circ}$  C) à celle du système électrique; l'apport du bois au bilan global d'énergie sera d'autant plus grand que cet écart d'ajustement des deux thermostats sera grand.

Il est à noter que le moteur de cette fournaise est muni de quatre vitesses. Trois choix de haute vitesse sont disponibles : medium low, medium high et high.

Si la température de l'élément dépasse  $200^{\circ}$ F, le thermodisque L-200 coupera l'alimentation des éléments jusqu'à ce que l'unité ait refroidi et rétablira ensuite l'alimentation s'il y a toujours une demande de chauffage; advenant le cas où la température continuerait d'augmenter jusqu'à atteindre  $250^{\circ}$ F, le thermodisque L-250 coupera l'alimentation des éléments et celui-ci devra être réactivé manuellement. **Trouvez et corrigez la cause de surchauffe avant de réactiver l'unité.**

### VUE INTÉRIEURE DE L'ÉLÉMENT ÉLECTRIQUE

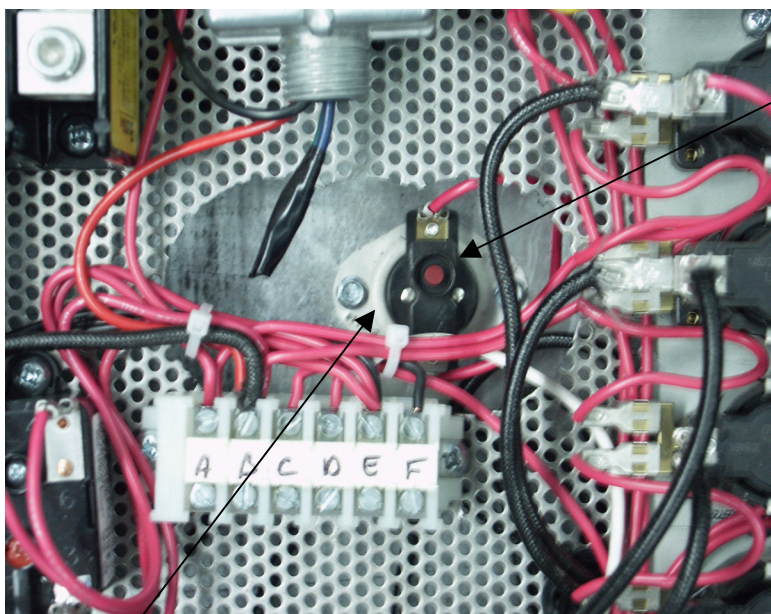

**Bouton rouge  
de réactivation  
manuelle**

**Thermodisque L250 à  
réactivation manuelle**

## VUE EXTÉRIEURE DE L'ÉLÉMENT ÉLECTRIQUE

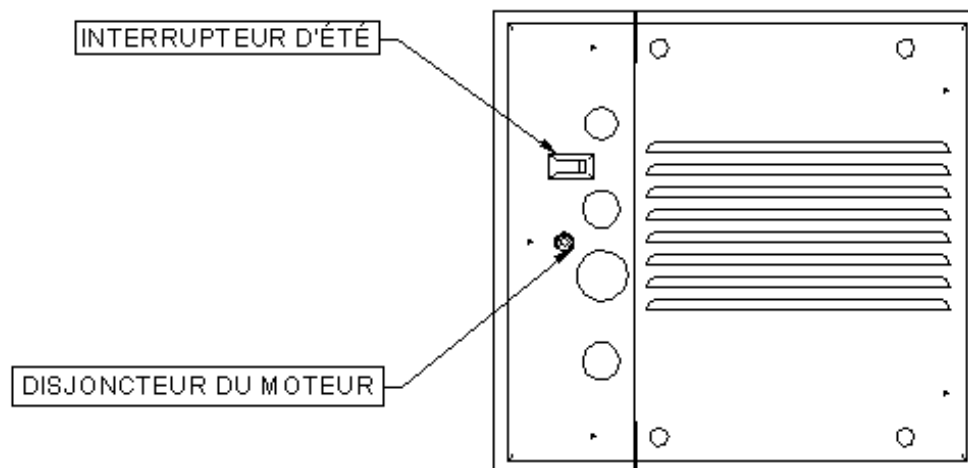

### THERMOSTAT

Le thermostat doit être installé sur un mur intérieur de la maison, dans un endroit, où il sera le moins affecté par les courants d'air provenant d'une sortie d'air. Le thermostat doit être installé à un minimum de 55 pouces au-dessus du plancher.

N.B. Le modèle combiné bois/électricité doit être installé avec deux thermostats au même niveau par rapport au plancher.

### CONTRÔLE DU VENTILATEUR

Le réglage du contrôle du ventilateur variera en fonction du type d'établissement et d'installation de chauffage. Le réglage « ventilateur hors service » est pré-réglé à l'usine à 110 °F. Ce réglage devrait permettre un fonctionnement satisfaisant pour la plupart des installations. La température « ventilateur en service » est pré-réglée à 150 °F.

Il est préférable, pour un fonctionnement prolongé du ventilateur, que le réglage « ventilateur hors service » soit assez bas. Mais, un réglage « ventilateur hors service » trop bas entraînera une circulation d'air froid. Pour modifier ce réglage, tournez l'indicateur à la position désirée sur l'échelle de température du limiteur.

L'ajustement de tous les contrôles doit être fait par un technicien compétent. Les réglages des contrôles et la vitesse du ventilateur doivent être conformes aux recommandations de l'Association nationale du Chauffage à l'Air chaud et de la Climatisation. Pour obtenir une circulation d'air continue durant l'été, il suffit d'activer la vitesse d'été à l'aide de l'interrupteur manuel sur l'unité électrique.

L'interrupteur placé sur l'unité électrique contrôle la basse vitesse, soit en fonctionnement continu (on), soit arrêté (off). Nous recommandons de laisser la haute vitesse sur automatique en chauffage au bois.

## 4. INSTRUCTIONS D'OPÉRATION

### SYSTÈME DE CONTRÔLE

Sur les fournaies au bois seulement, le thermostat commande le registre d'admission d'air. Lorsque le thermostat demande de la chaleur, le registre d'admission d'air s'ouvre et le feu s'attise\*; lorsque la température à l'intérieur du plénum est suffisante, le limiteur combiné actionne le moteur de la soufflerie à la vitesse choisie pour le chauffage au bois et le ventilateur fonctionne tant que la température n'aura pas atteint le réglage "OFF".

### ALLUMAGE :

1. Ouvrir la porte

**Note: dans le cas où la fournaie contient déjà un fond de braises, passer à l'étape du Préchauffage.**

2. Placer 1 ou 2 éclisses de bois sec vers l'avant de la fournaie.
3. Placer du papier journal déchiré en bandes au-dessus des éclisses.
4. Recouvrir le papier journal d'éclisses et de quelques petites pièces de bois sec entrecroisées.
5. Recouvrir de papier journal déchiré en bandes puis allumer à 2 ou 3 endroits le plus bas possible et laisser la porte ouverte de 1/2" (13 mm). Si l'allumage est manqué, il peut y avoir un retour de fumée par les entrées d'air.

### PRÉCHAUFFAGE :

1. Une fois le bois d'allumage bien enflammé ou le fond de braises activé, déposer par-dessus 2 à 3 quartiers de bois sec de manière à favoriser l'écoulement des flammes entre les pièces de bois (les arêtes pointues et fendillées offrent un meilleur temps d'embrasement que les faces pleines ou recouvertes d'écorce), puis fermer la porte. Il est important de respecter ce mode de chargement pour que le bois brûle comme une cigarette, de l'avant vers l'arrière de la fournaie.
2. Attendre ainsi 15 à 20 minutes, puis procéder au chargement de la fournaie.

## CHAUFFAGE :

1. Au moment du chargement, faire descendre les pièces de bois embrasées et les étendre au centre de la chambre à combustion avant d'insérer les autres pièces de bois.
2. Éviter de charger à l'excès, l'air doit circuler librement à la partie supérieure de la fournaise pour un bon fonctionnement de l'appareil. On doit noter qu'un petit feu intense produira beaucoup moins de résidus qu'un gros feu étouffé.

IMPORTANT: LORS DU CHAUFFAGE, IL FAUT TOUJOURS ENLEVER LA CENDRE ET LE BOIS QUI POURRAIENT OBSTRUER LES TROUS SITUÉS SOUS LA PORTE À L'INTÉRIEUR DE LA FOURNAISE.

### **PROCÉDURE D'OUVERTURE DE LA PORTE DE CHARGEMENT**

POUR DIMINUER LE RISQUE DE RETOUR DE FUMÉE, OUVRIR LA PORTE DE 1" ET ATTENDRE ENVIRON 10 SECONDES AVANT DE L'OUVRIR COMPLÈTEMENT.  
LE BUT EST DE STABILISER LA PRESSION INTÉRIEURE DE VOTRE FOURNAISE.

## LES PREMIÈRES INDICATIONS D'UNE FOURNAISE SURCHAUFFÉE SONT :

1. Le feu gronde.
2. Le connecteur de cheminée devient rouge.
3. Une chaleur extrême émanant de l'appareil. Si cela se produit, **NE PAS OUVRIR LA PORTE**, fermer complètement l'entrée d'air et attendre que cela se résorbe.

**TOUJOURS MAINTENIR LA PORTE ET LE CENDRIER FERMÉS**  
(sauf pour l'allumage et l'entretien).

## LE BOIS COMME COMBUSTIBLE DE CHAUFFAGE

Nous vous recommandons de chauffer votre fournaise avec du bois sec seulement.

Il y a deux facteurs importants qu'il faut considérer dans le choix du bois : le pourcentage d'humidité et la densité du bois. Les bois durs comme l'érable, le chêne et le hêtre donnent de meilleurs résultats grâce à leur haute densité et le minimum de goudron qu'ils produisent durant la combustion. Il est fortement recommandé de faire sécher votre bois six mois avant l'usage en l'exposant au soleil et à l'air libre tout en le protégeant des intempéries. **N'utilisez pas de charbon pour chauffer cet appareil.**

Si vous constatez un haut taux de fumée dans un appartement, il faut :

1. Ouvrir les portes et les fenêtres.
2. Vous assurer que la porte de la fournaise est bien fermée, ainsi que le registre d'admission d'air (si nécessaire, abaissez le point de consigne du thermostat à bois ou débranchez la tige de contrôle du registre et FERMEZ manuellement le contrôle barométrique).
3. Lorsque la fournaise est refroidie, inspecter les échangeurs, le tuyau de raccordement et la cheminée pour déceler les obstructions ou consulter un spécialiste pour déterminer la cause de l'épanchement de fumée.

**LE MONOXYDE DE CARBONE EST UN GAZ MORTEL (INODORE ET INCOLORE), DONT IL FAUT SE MÉFIER.**

### **FEU DE CHEMINÉE**

Ceci se produira lorsque le feu est extrêmement chaud. Ces feux sont causés lorsqu'on brûle du carton, des branches ou des morceaux de bois et ils allument le créosote accumulé dans le système de tuyauterie d'évacuation. Les symptômes habituels sont :

1. Un grondement.
2. Le tuyau devient extrêmement chaud.
3. Des flammes sortent de la cheminée

***S'il y a un feu de cheminée, contactez immédiatement votre service local d'incendie et aspergez d'eau le toit où est localisée la cheminée.***

Assurez-vous que la porte de la fournaise est bien fermée, ainsi que le registre d'admission d'air (si nécessaire, abaissez le point de consigne du thermostat à bois ou débranchez la tige de contrôle du registre et FERMEZ manuellement le contrôle barométrique).

***En cas d'emballement de la fournaise (feu incontrôlable, causé par une mauvaise utilisation ou un tirage trop élevé)***

Suivez la même procédure que pour le feu de cheminée sauf que, il faut OUVRIER manuellement le contrôle barométrique.

**SERVICE DES INCENDIES DE VOTRE MUNICIPALITÉ.**

Téléphone : \_\_\_\_\_



## 5. ENTRETIEN

### ENTRETIEN DES ÉCHANGEURS

Le tuyau d'évacuation et les échangeurs devraient être inspectés régulièrement durant la saison de chauffage. L'accessibilité de ces derniers est rendue facile (sans l'aide d'outils) : enlevez la façade décorative en levant vers le haut et dévissez l'écrou papillon sur la porte d'accès des échangeurs. Voir les photos ci-après.



Avant de nettoyer les trois tuyaux de l'échangeur, déplacez la plaque supérieure du plafond de la chambre à combustion vers l'avant (voir le croquis à la page suivante). À l'aide du grattoir, nettoyez les trois tuyaux de l'échangeur. La saleté située dans les échangeurs latéraux tombera dans la chambre à combustions, tandis que la saleté accumulée dans l'échangeur central devra être évacué par l'avant ou l'arrière de la fournaise. Ensuite, vérifiez que la plaque supérieure est dégagée de cendre. **N'oubliez pas de repositionner la plaque supérieure, vers l'arrière dans sa position originale.** Enfin, refermez la porte d'accès des échangeurs.

VUE EN COUPE  
DE LA FOURNAISE MINI- CADDY

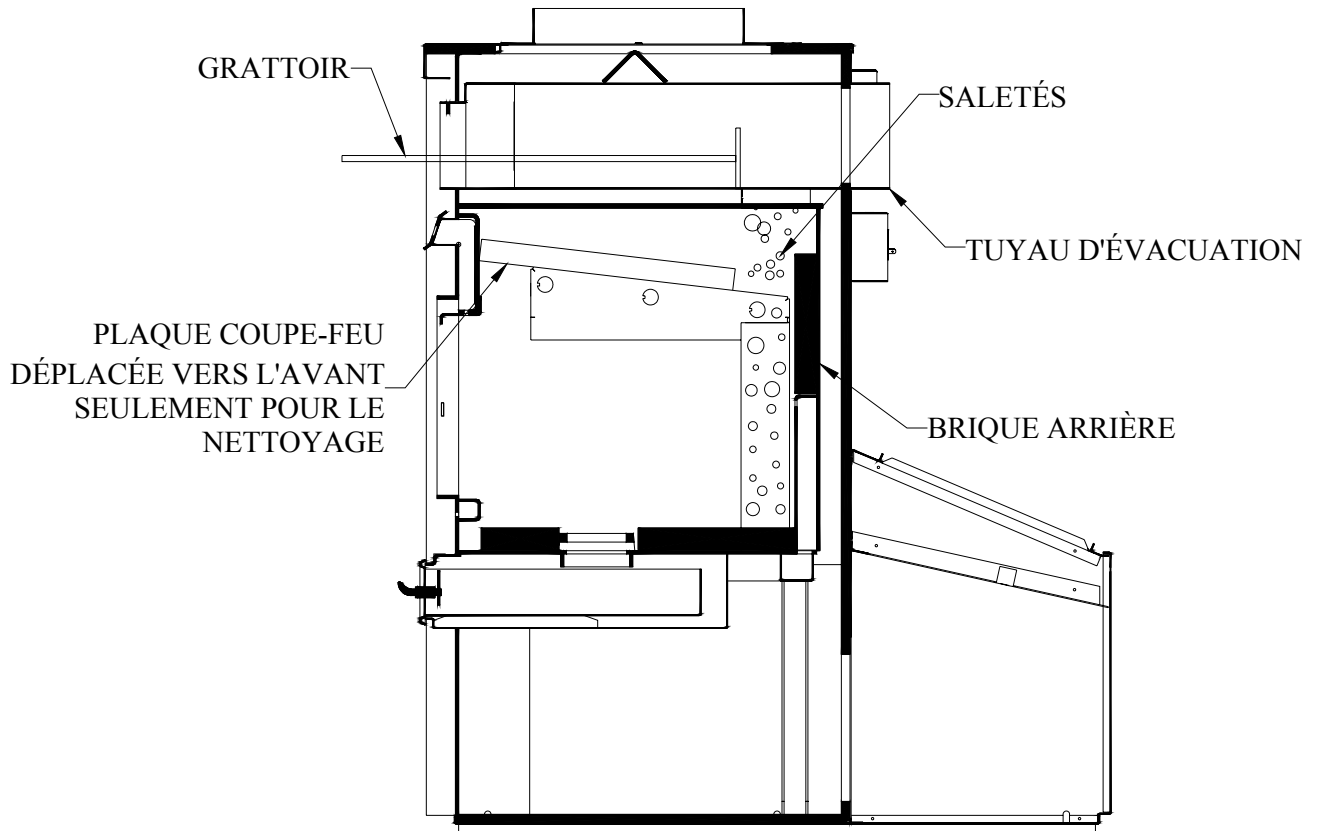

## **ENTRETIEN DE LA CHEMINÉE**

Une des méthodes les plus efficaces pour nettoyer une cheminée est d'y laisser descendre une brosse très dure (brosse de ramonage). Brossez de haut en bas. La créosote et la suie accumulées se détacheront des parois et tomberont à la base de la cheminée, où vous pourrez les ramasser.

La cheminée doit être vérifiée régulièrement et lorsqu'il y a accumulation de créosote, celle-ci doit être enlevée. Sachez qu'un nettoyage mensuel peut être suffisant pendant les mois les plus froids.

### **Inspection du tuyau à fumée**

- Le tuyau à fumée devrait être inspecté régulièrement durant la saison de chauffage.
- Si nécessaire, le tuyau à fumée devrait être démonté et nettoyé.
- Le tuyau devrait être soigneusement examiné pour toutes déficiences.
- Si vous ne remarquez aucune déficence, vous pouvez replacer le tuyau; sinon, vous devez le remplacer.
- N'utilisez que du bois pour combustible.
- À titre de combustible, le bois franc sec en bûches de 18" de longueur est recommandé.

## **ENTRETIEN DU MOTEUR DU VENTILATEUR**

Après 3 ans d'utilisation, lubrifier les coussinets annuellement avec 10 gouttes d'huile 5W30.

**NE PAS SURLUBRIFIER**

## **FILTRES**

La fournaise ne doit jamais être utilisée sans filtres. Dans le but de faire fonctionner efficacement et de façon sécuritaire un système de chauffage à combustion lente, vous devez de l'entretenir régulièrement. Cela signifie que la cheminée, les joints et les tuyaux doivent être en bon état de fonctionnement. Les filtres à air doivent être changés régulièrement. Utilisez un filtre de la même grandeur et du même type que l'original.

### **Dimension des filtres**

Filtres 15" x 20" (Mini-caddy) #21044

## **ENTRETIEN DU CORDON D'ÉTANCHÉITÉ DE LA PORTE**

Il est important de maintenir en bon état le cordon d'étanchéité de la porte. L'ajustement de la porte est pré-réglé à l'usine. Avec le temps, le cordon peut s'affaisser et c'est alors qu'un réajustement de la porte peut s'avérer nécessaire.

Procédure d'ajustement de la porte :

1. Enlevez la goupille de retenue en tirant et tournant à l'aide d'une pince.
2. Tournez la poignée un tour dans le sens contraire des aiguilles d'une montre afin d'augmenter la pression entre le cadrage de la porte et la structure du poêle.
3. Réinstallez la goupille de retenue en utilisant un marteau.

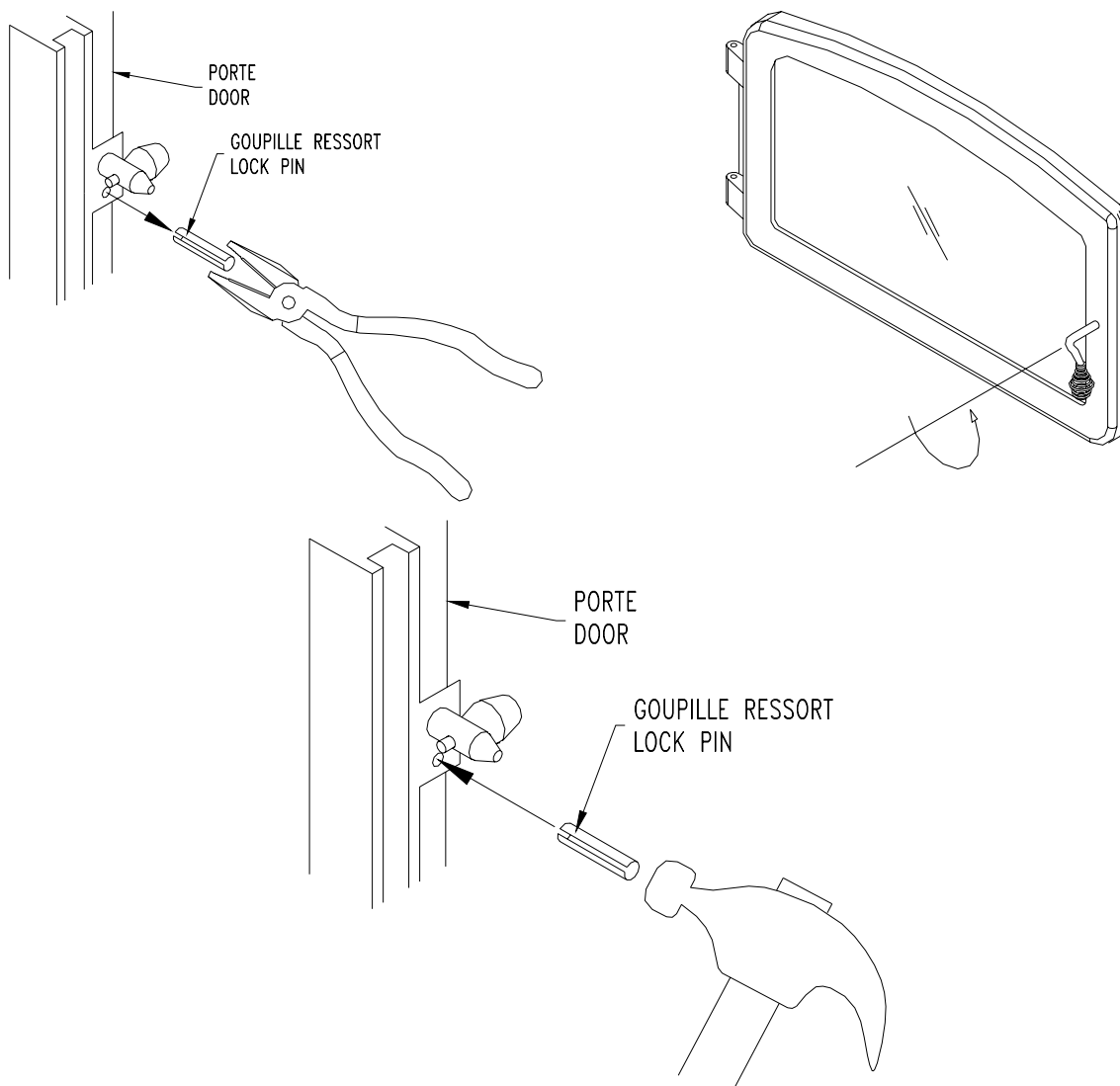

## 6. PIÈCES DE REMPLACEMENT

Votre fournaise PSG est conçu pour fonctionner proprement et demande donc un entretien très minimal. Il est bon de procéder à un examen visuel de l'appareil environ une fois par mois, pour s'assurer qu'il n'y a aucune pièce endommagée. Les réparations doivent être effectuées sans délai avec des pièces d'origine. Vous pouvez consulter notre site Internet au [www.psg-distribution.com](http://www.psg-distribution.com) pour obtenir la liste complète des pièces de remplacement.

## **LA VITRE**

- Inspectez régulièrement la vitre afin de détecter les fêlures. Si vous en voyez, éteignez la fournaise immédiatement et ne l'utilisez pas si la vitre est cassée.
- Si la vitre de votre fournaise se brise, vous devez la remplacer avec une vitre du même type soit une Pyroceram de 5 mm (3/16") d'épaisseur. Utilisez une vitre vendue par votre représentant PSG.
- Pour changer la vitre, enlevez les vis retenant les moulures de la vitre à l'intérieur de la porte. Enlevez ces moulures et remplacez la vitre endommagée par la neuve. Refaites la procédure inverse après avoir remplacé la vitre. Il est préférable de changer le cordon d'étanchéité, lors du remplacement de la vitre.
- Ne nettoyez jamais les vitres avec un produit qui pourrait les égratigner. Utilisez un produit spécialisé à cet effet disponible dans les magasins, où l'on vend des poêles à bois.
- Les vitres doivent être nettoyées seulement lorsqu'elles sont froides.

## **LE JOINT D'ÉTANCHÉITÉ**

Nous recommandons de changer le joint d'étanchéité qui assure la fermeture hermétique de la porte de votre poêle une fois par année, afin d'assurer un bon contrôle de la combustion de même qu'une efficacité et une sécurité maximales. Pour changer votre joint d'étanchéité, enlevez le joint endommagé et nettoyez soigneusement la surface ainsi découverte. Appliquez une colle spécialement vendue à cet effet et étendez le nouveau joint d'étanchéité. Vous pouvez rallumer votre poêle environ deux heures, après avoir complété cette procédure.

# 7. SCHÉMAS ÉLECTRIQUE

## MINI CADDY BOIS SEULEMENT

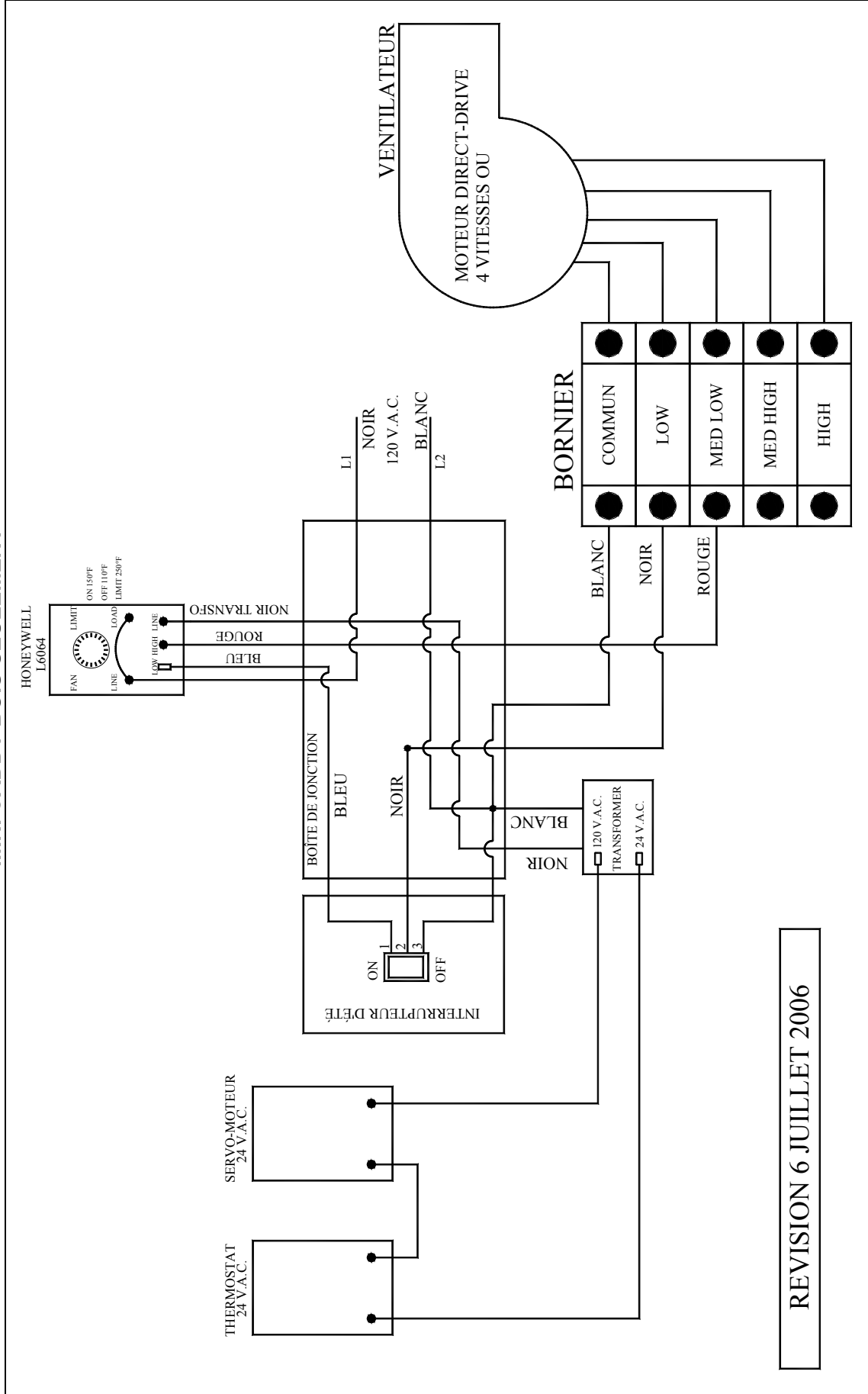

REVISION 6 JUILLET 2006

## 8. DONNÉES TECHNIQUES MINI-CADDY

|       | MINI-CADDY        |
|-------|-------------------|
| A     | 43 5/8"           |
| B     | 23 3/8"           |
| C     | 45 5/8"           |
| D     | 13 3/8" x 22 3/8" |
| E     | 12"               |
| F     | 12"               |
| G     | 40 1/4"           |
| TUYAU | * 6"              |
| POIDS | 403 Lbs           |

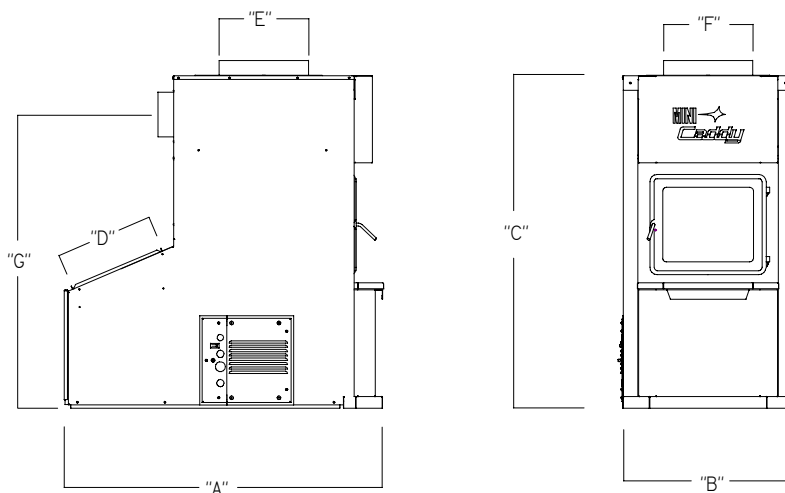

\* Réducteur requis

## DONNÉES TECHNIQUES GÉNÉRALES

| MODÈLE     | ENTRAÎNEMENT DIRECT<br>(DIRECT DRIVE) |      |      | DÉBIT<br>(PCM) | TEMP<br>VAR.<br>(°F) | BTU/ H<br>(BOIS) | PRESSION<br>STATIQUE |      | FILTRE<br>(2)  |
|------------|---------------------------------------|------|------|----------------|----------------------|------------------|----------------------|------|----------------|
|            | VENT                                  | MOT. | VIT. |                |                      |                  | MIN.                 | MAX. |                |
|            |                                       |      |      |                |                      |                  | H <sub>2</sub> O     |      |                |
| MINI-CADDY | DCT-916-800-5                         | ¼ HP | 4    | 1100           | 67                   | 73900            | 0.2                  | 0.4  | 15" x 20" x 1" |

## DONNÉES TECHNIQUES – MODE ÉLECTRIQUE

| MODÈLE   | DÉBIT<br>(CFM) | TEMP. VAR.<br>(°F) | BTU/H | AMPÈRES<br>TOTAL | DISJ.<br>REQUIS | ALIMENT.<br>CALIBRE | VOLTAGE<br>1 PHASE | NBRE ÉLÉMENTS |
|----------|----------------|--------------------|-------|------------------|-----------------|---------------------|--------------------|---------------|
| 11.25 KW | 1100           | 67                 | 38400 | 45               | 60              | 6                   | 120/240            | 4 x 3.75 KW   |
| BOIS     |                |                    |       | 2                | 15              | 14                  | 120                |               |

## 9. DIMENSIONS DES CONDUITS ET REGISTRES (EXEMPLES DE CALCULS)

### MÉTHODE SIMPLIFIÉE SYSTÈME DE DISTRIBUTION

Grosseur des conduits (chaleur)

|              |               |
|--------------|---------------|
| Sortie de 4" | réduire de 1" |
| Sortie de 5" | réduire de 2" |
| Sortie de 6" | réduire de 3" |

Toujours par 8" d'épaisseur

**N.B.: Réduire le conduit principal après chaque 2 sorties.**

Spécifications des conduits (chaleur)

| Dimensions | Longueur | Coude   | Équivalence moyenne |
|------------|----------|---------|---------------------|
| 4"         | 10'      | 1 x 90° | Max 4,000 Btu       |
| 5"         | 10'      | 1 x 90° | Max 6,000 Btu       |
| 6"         | 10'      | 1 x 90° | Max 7,000 Btu       |

### REGISTRE DE CHALEUR

Pour une sortie de chaleur de 4", un registre de 2" x 10"

Pour une sortie de chaleur de 5", un registre de 2" x 12" ou 4" x 10"

Pour une sortie de chaleur de 6", un registre de 2" x 14" ou 4" x 12"

### INSTALLATION D'UN SYSTÈME À AIR CHAUD

DIMENSION DE LA MAISON

Exemple : bungalow 28 x 40 : 1,120 pi. ca.

28 x 40 x 8 : 8,960 pi. cu. x 1.8 Ch. air/hre : 16,128 Btu

**Murs exposés :**

40 + 40 + 28 + 28 : 136 x 8 : 1,088 pi. cu. x 22 : 23,936 Btu

**Nombre de fenêtres :**

12 de 3 x 4 : 144 x 60 : 8,640 Btu

**Nombre de portes :**

2 x 3' x 7' : 42 x 100 : 4,200 Btu  
52,904 Btu

**Sous-sol non isolé :** 25 %

**Sous-sol isolé :** 15 % 7,906 Btu

**or 54 Btu par pi. ca.**

60,840 Btu

POUR ÉLÉMENTS ÉLECTRIQUES 80% : 48,672 Btu ou 14,28 kW

À AJOUTER : Maison 1 1/2 étage = 25 %  
Maison 2 étages = 40 %

CHAMBRE À COUCHER (exemple : 12 x 12)

12 x 12 x 8 : 1,152 pi. cu. x 1.8 Ch. air/hre : 2,074 Btu

**Murs exposés :**

12 + 12 x 8 : 192 x 22 : 4,224 Btu

**Fenêtres :**

3 x 4 x 60 720 Btu

7,018 Btu



## 10. SCHÉMA DES BRIQUES MINI-CADDY

| Item | # de pièce | Description         | Qté |
|------|------------|---------------------|-----|
| 1    | 29011      | Brique 9x4x1.25     | 9   |
| 2    |            | Brique 9x2.25x1.25  | 4   |
| 3    | 24089      | Grille à cendre     | 1   |
| 4    | VP00033    | Brique 5.875x1x1.25 | 2   |
| 5    | 29020      | Brique 9x4.5x1.25   | 5   |
| 6    | 29001      | Brique 8x4x1.25     | 8   |

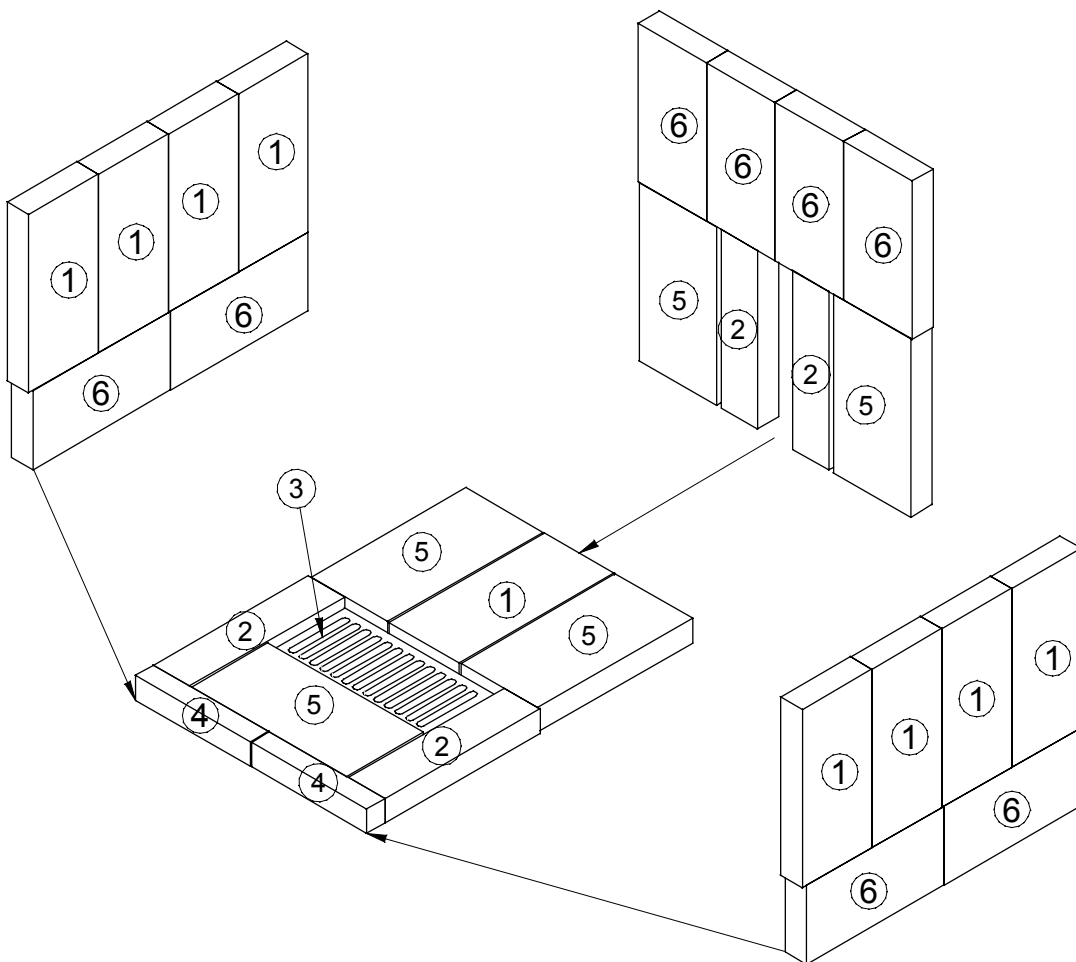

## 11. DÉPANNAGE

| PROBLÈME   | CAUSES   | SOLUTIONS   |
|--|--|---|
| Ne chauffe pas bien lors des premières combustions. Manque de tirage.  | Contrôle barométrique mal ajusté (trop ouvert). Restriction du tuyau à cheminée (trop long, coudes de 90°)   | Ajuster le contrôle (plus fermé) et diminuer la distance du tuyau à la cheminée et utiliser des coudes à 45°  |
| La fournaise chauffe bien, le plenum d'air chaud est très chaud, mais il y a peu de chaleur dans les pièces. | Mauvaise installation des conduits. Peu de pression statique. Système non balancé (trop de sorties d'air chaud et peu de prises d'air froid).  | Réaménager les conduits. Respecter la pression statique minimum 0,20" W.C.  |
| La fournaise consomme beaucoup de bois.  | Le thermostat qui contrôle les entrées d'air est toujours en demande et est situé trop près d'une source d'air froid. Entrée d'air mal ajustée. Maison peu isolée. Tiroir à cendre mal fermé. Fournaise trop petite pour la surface à chauffer. Balancement du système de ventilation non adéquat. Peu de chaleur où est localisé le thermostat. | Déplacer le thermostat. Ajuster la chaîne reliant le registre d'admission d'air au servomoteur. Équilibrer le système de ventilation afin d'augmenter le débit d'air de la pièce où est localisé le thermostat. |
| Le ventilateur trop lent à démarrer.   | Température de démarrage du ventilateur trop élevée. Retour d'air frais trop froid (température inférieure à 65°). Limiteur mal localisé dans le plenum d'air chaud.   | Abaisser la température de démarrage. Normalement, le limiteur est ajusté à 150°, on peut, dans certaines conditions, réduire cette température. Réduire le débit d'air frais. Déplacer le limiteur.            |
| Beaucoup de créosote, rendement calorique moyen.   | Bois humide. Manque de tirage. Contrôle barométrique mal ajusté. Cheminée encrassée.   | Utiliser du bois sec. Ajuster le Contrôle barométrique. Nettoyer la cheminée, le tuyau de cheminée et les échangeurs de la fournaise.   |
| La fournaise chauffe beaucoup, mais le plenum d'air chaud reste tiède.                                       | Bois humide ou de mauvaise qualité. Retour d'air frais trop important pour les conduits d'air chaud. Système de ventilation non balancé.   | Utiliser du bois sec. Réaménager le système de ventilation.   |

### NOTE IMPORTANTE

POUR TOUTE INSTALLATION D'UN SYSTÈME DE VENTILATION POUR CHAUFFAGE CENTRALE, IL EST FORTEMENT RECOMMANDÉ DE CONSULTER UN SPÉCIALISTE EN VENTILATION DES SYSTÈMES DE CHAUFFAGE.

N.B.: FABRICANT DE POÊLES INTERNATIONAL INC. SE DÉGAGE DE TOUTE RESPONSABILITÉ POUR UNE INSTALLATION DÉFICIENTE RENDANT L'APPAREIL INEFFICACE.

## GARANTIE À VIE LIMITÉE PSG

La garantie du fabricant ne s'applique qu'à l'acheteur au détail original et n'est pas transférable. La présente garantie ne couvre que les produits neufs qui n'ont pas été modifiés, altérés ou réparés depuis leur expédition de l'usine. Il faut fournir une preuve d'achat (facture datée), le nom du modèle et le numéro de série au détaillant PSG lors d'une réclamation sous garantie.

**La présente garantie ne s'applique que pour un usage résidentiel normal. Les dommages provenant d'une mauvaise utilisation, d'un usage abusif, d'une mauvaise installation, d'un manque d'entretien, de surchauffe, de négligence ou d'un accident pendant le transport ne sont pas couverts par la présente garantie.**

La présente garantie ne couvre pas les égratignures, la corrosion, la déformation ou la décoloration causée par la surchauffe, les abrasifs ou les nettoyants chimiques. Tout défaut ou dommage provenant de l'utilisation de pièces non autorisées ou autres que des pièces originales annule la garantie. Un technicien compétent reconnu doit procéder à l'installation en conformité avec les instructions fournies avec le produit et avec les codes du bâtiment locaux et nationaux. Tout appel de service relié à une mauvaise installation n'est pas couvert par la présente garantie.

Le fabricant peut exiger que les produits défectueux lui soient retournés ou que des photos numériques lui soient fournies à l'appui de la réclamation. Les produits retournés doivent être expédiés port payé au fabricant pour étude. Si le produit est défectueux, le fabricant réparera ou remplacera le produit défectueux et remboursera les frais de transport raisonnables. Tout travail de réparation couvert par la garantie et fait au domicile de l'acheteur par un technicien compétent reconnu doit d'abord être approuvé par le fabricant. Les frais de main d'œuvre et de réparation portés au compte du fabricant sont basés sur une liste de taux prédéterminés et ne doivent pas dépasser le prix de gros de la pièce de rechange. Tous les frais de main d'œuvre et de livraison couverts par la présente garantie sont limités au tableau ci-dessous.

Le fabricant peut, à sa discrétion, décider de réparer ou de remplacer toute pièce ou unité après inspection et étude du défaut. Le fabricant peut, à sa discrétion, se décharger de toutes ses obligations en ce qui concerne la présente garantie en remboursant le prix de gros de toute pièce défectueuse garantie. Le fabricant ne peut, en aucun cas, être tenu responsable de tout dommage extraordinaire, indirect ou consécutif de quelque nature que ce soit qui dépasserait le prix d'achat original du produit.

| DESCRIPTION   | APPLICATION DE LA GARANTIE |              |
|---|----------------------------|--------------|
|   | PIÈCES                     | MAIN D'ŒUVRE |
| Chambre de combustion (soudures seulement) et pièces coulées  | À vie                      | 5 ans        |
| Plaquage (défaut de fabrication) – sujet aux restrictions ci-dessus   | À vie                      | n/a          |
| Tubes d'air secondaire, coupe-feu de vermiculite, coupe-feu de C-Cast et ensemble de poignées                               | 5 ans                      | n/a          |
| Coupe-feu et pièces en acier inoxydable   | 5 ans                      | 3 ans        |
| Coupe-feu et pièces en acier carbone  | 2 ans                      | 1 an         |
| Brûleur à l'huile, éléments électriques, ventilateurs, capteurs thermiques, rhéostats, relais, limiteur et autres contrôles | 2 ans                      | 1 an         |
| Peinture (écaillage), joints d'étanchéité, isolants et verre céramique (bris thermique seulement*)                          | 1 an                       | n/a          |

*\*Photos exigées*

Si votre appareil ou une pièce sont défectueux, communiquez immédiatement avec votre détaillant **PSG**. Avant d'appeler ayez en main les renseignements suivants pour le traitement de votre réclamation sous garantie :

- Votre nom, adresse et numéro de téléphone;
- La facture et le nom du détaillant;
- Le numéro de série et le nom du modèle tel qu'indiqué sur la plaque signalétique de l'appareil;
- La nature du défaut et tout renseignement important

**Avant d'expédier votre appareil ou une pièce défectueuse à notre usine, vous devez obtenir un numéro d'autorisation de votre détaillant PSG. Toute marchandise expédiée à notre usine sans autorisation sera automatiquement refusée et retournée à l'expéditeur.**