

**INSTALLATION DE L'ADAPTATEUR  
D'ENTRÉE D'AIR FRAIS (PA08560)**



**novoclimat**

***CONFORT. SANTÉ. ÉCONOMIES !***

**FOURNAISE MAX CADDY**



**L'installation de l'adaptateur d'entrée d'air frais peut se faire à droite ou à gauche de votre fournaise Max Caddy.**

*Pour l'installation à droite, suivez les étapes 1 à 12.*

*Pour l'installation à gauche, suivez les étapes de 1 à 7 et de 13 à 17 inclusivement.*

Étape 1 : Si le cendrier n'est pas installé, passez à l'étape suivante, sinon retirez le cendrier en dévissant les trois vis le maintenant en place. Une fois le cendrier retiré, revissez les vis dans les mêmes trous.

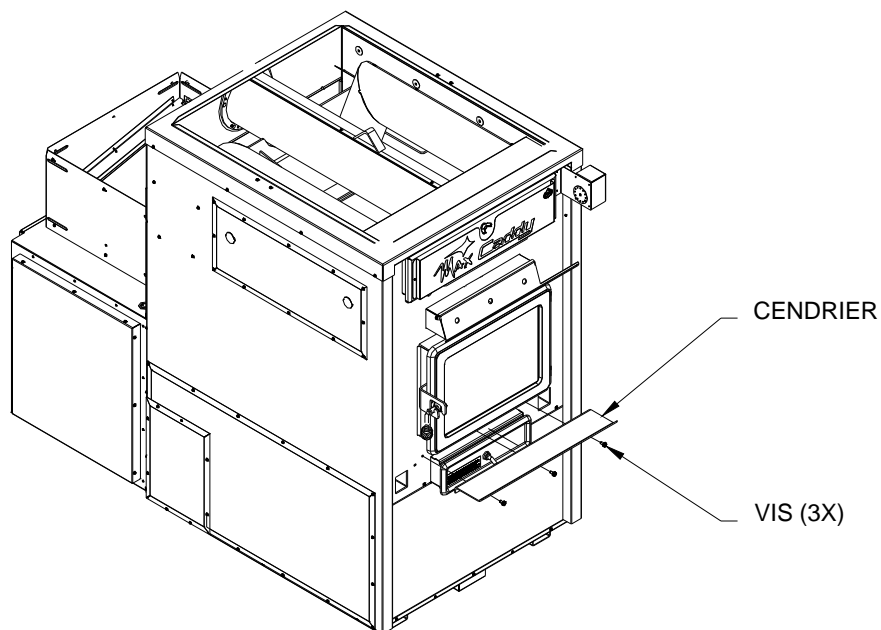

FIGURE 1

Étape 2 : Dévissez les quatre vis identifiées par les flèches sur la figure 2. Gardez les deux vis du haut. Vous pouvez disposer des deux vis du bas.

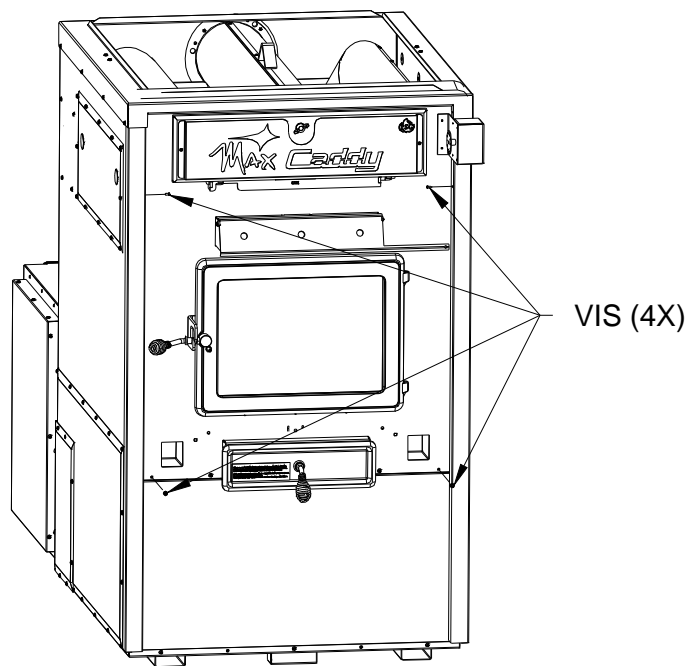

FIGURE 2

Étape 3 : Retirez la porte.

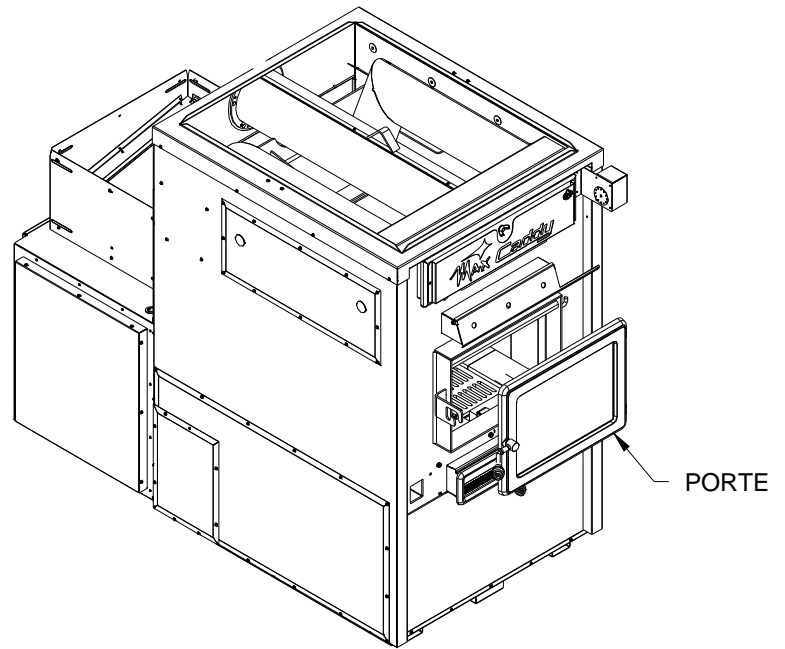

FIGURE 3

Étape 4 : Installez le bas de l'adaptateur d'entrée d'air frais à l'aide de deux vis fournies dans la boîte de l'option. Celles-ci se vissent dans les trous du bas identifiés à l'étape 2. Ne vissez pas les vis complètement car un ajustement sera nécessaire dans les étapes suivantes.

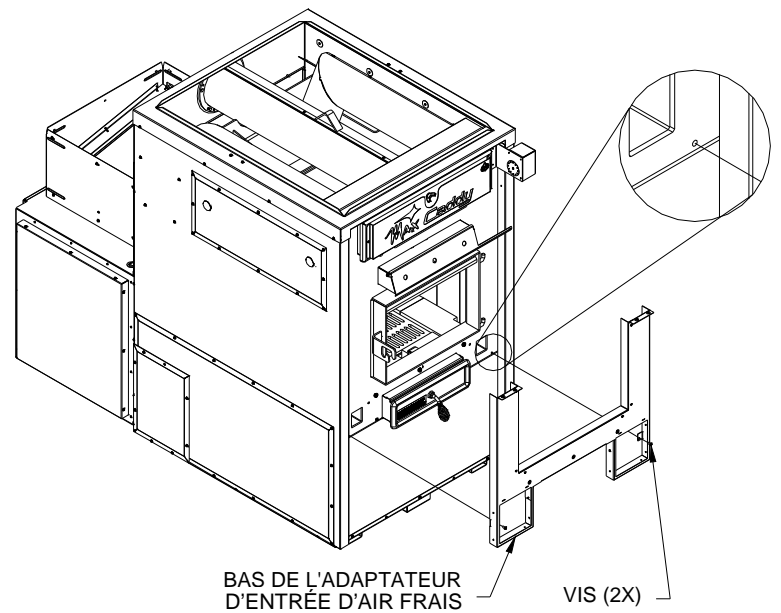
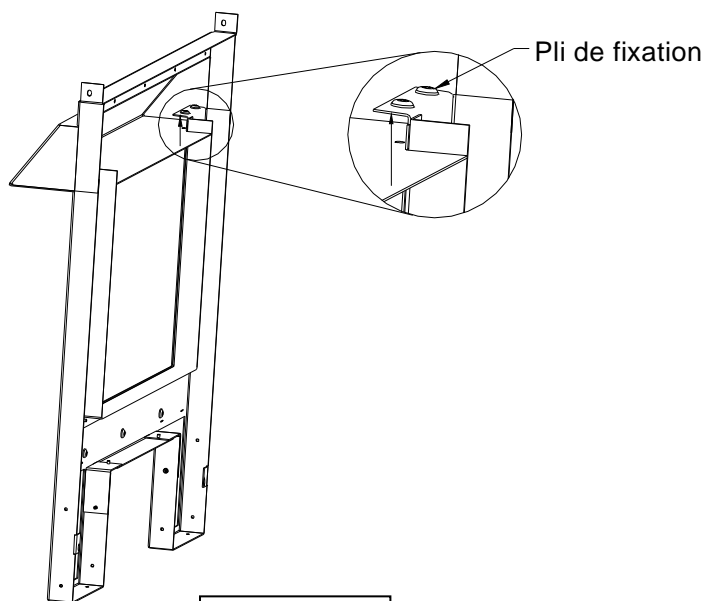

FIGURE 4

Étape 5 : Réinstallez la porte.



DÉTAIL A

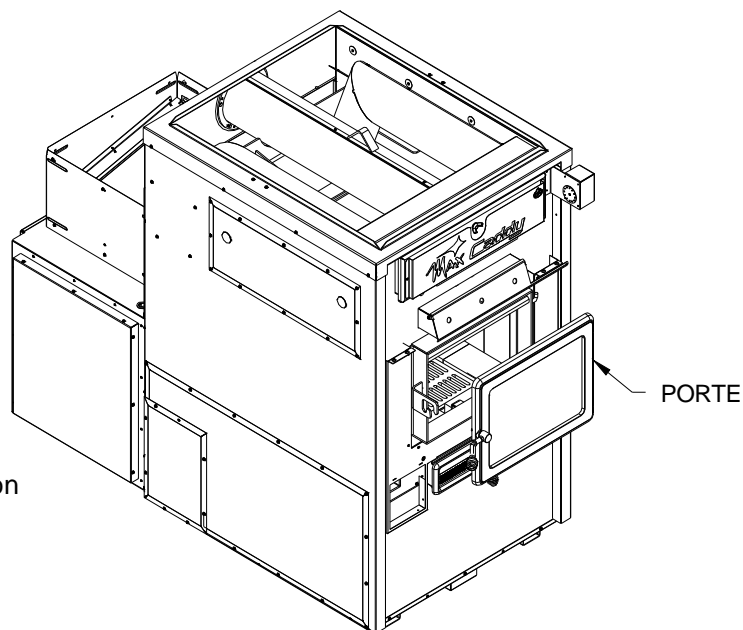

FIGURE 5

Étape 6 : En premier lieu, décrochez la chaînette fixée sur le servo-moteur. Ensuite, passez la chaînette à travers l'ouverture située à droite du haut de l'adaptateur d'entrée d'air frais. Par la suite, fixez le haut de l'adaptateur d'entrée d'air frais sur les parois droite et gauche de la fournaise à l'aide des deux vis conservées à l'étape 2 tout en positionnant le pli de fixation du bas de l'adaptateur à l'intérieur de la partie du haut de l'adaptateur d'entrée d'air frais (voir détail A). Ne vissez pas complètement, car des ajustements seront nécessaires dans les étapes suivantes. Refixez la chaînette sur le servo-moteur.

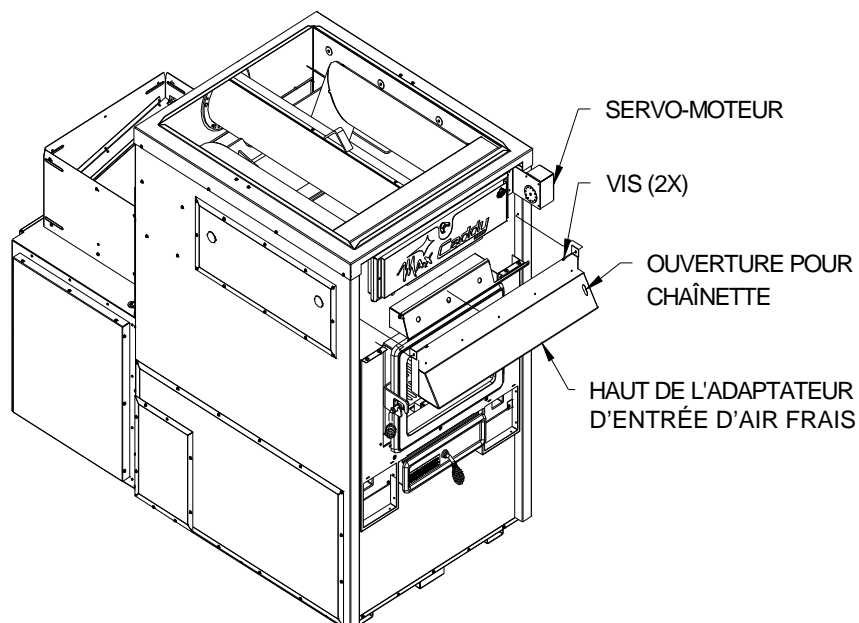

FIGURE 6

Étape 7 : Il s'agit d'effectuer l'ajustement du haut et du bas de l'adaptateur d'entrée d'air frais. Fixez le bas de l'adaptateur au haut de l'adaptateur d'entrée d'air frais à l'aide des quatre vis fournies. L'adaptateur d'entrée d'air frais est bien ajusté lorsque la porte s'ouvre facilement et que la chaînette bouge librement. Lorsque l'adaptateur d'entrée d'air frais est bien ajusté, sécurisez le tout en vissant complètement les vis installées aux étapes 4 et 6.

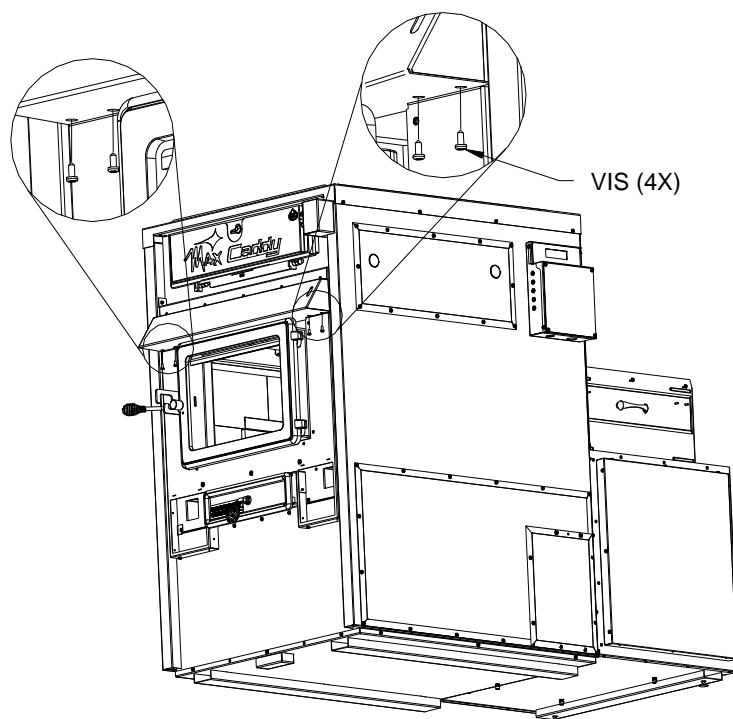

FIGURE 7

**Pour une installation d'entrée d'air frais à droite de la fournaise Max Caddy**

Étape 8 : Fixez le boîtier droit d'entrée d'air frais sur le bas de l'adaptateur d'entrée d'air frais. Pour ce faire, il s'agit d'insérer les pattes du boîtier droit d'entrée d'air frais dans les encoches du bas de l'adaptateur d'entrée d'air frais. Ensuite, fixez le bouchon d'entrée d'air frais sur le bas de l'adaptateur d'entrée d'air frais. Pour ce faire, il s'agit d'insérer les pattes du bouchon d'entrée d'air frais dans les encoches du bas de l'adaptateur.

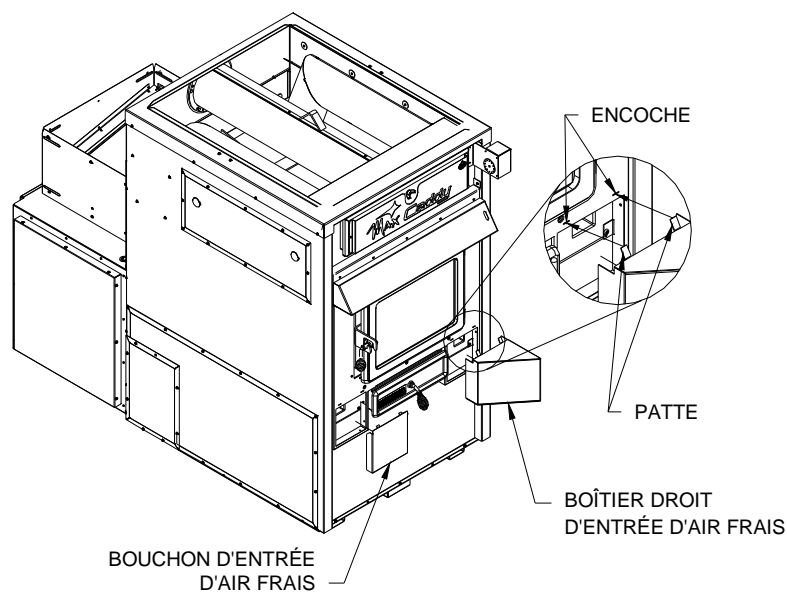

FIGURE 8

Étape 9 : Sécurisez le bouchon d'entrée d'air frais et le boîtier droit d'entrée d'air frais sur le bas de l'adaptateur à l'aide de deux vis fournies tel qu'illustré à la figure 9.

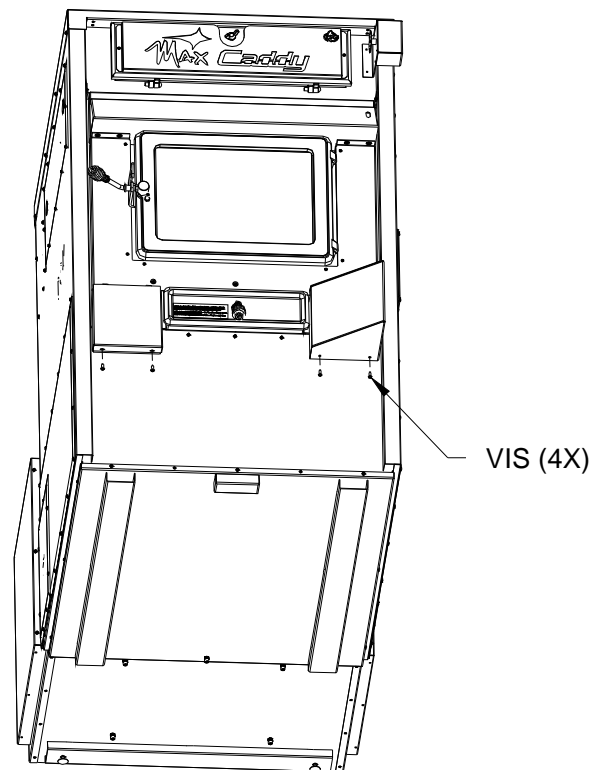

FIGURE 9

Étape 10 : Il s'agit de préparer l'adaptateur d'entrée d'air frais. Pour ce faire, commencez par découper une encoche en forme de « V » à l'aide de ciseaux à tôle tel qu'illustré à la figure 10. Utilisez des pinces pour crochir une partie de la lèvre de l'adaptateur d'entrée d'air frais vers l'extérieur tel qu'illustré par la flèche sur la figure 10. Si vous avez de la difficulté à installer l'adaptateur circulaire, vous devez ouvrir la lèvre légèrement tout le tour pour faciliter l'installation.

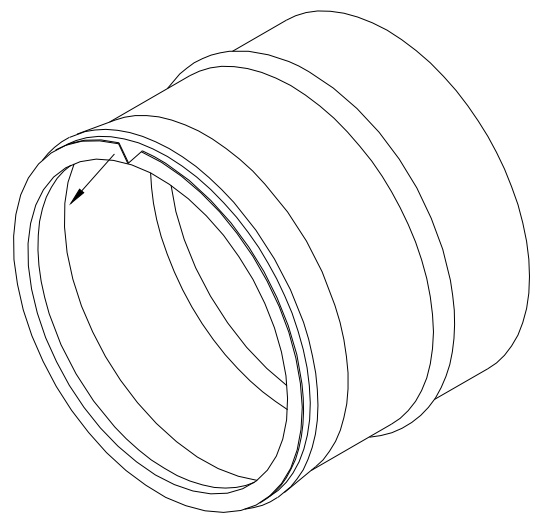

FIGURE 10

Étape 11 : Vissez l'adaptateur d'entrée d'air frais sur le boîtier d'entrée d'air frais. Il est important d'enclencher l'encoche en forme de « V » de l'adaptateur d'entrée d'air frais sur l'encoche du boîtier d'entrée d'air frais.

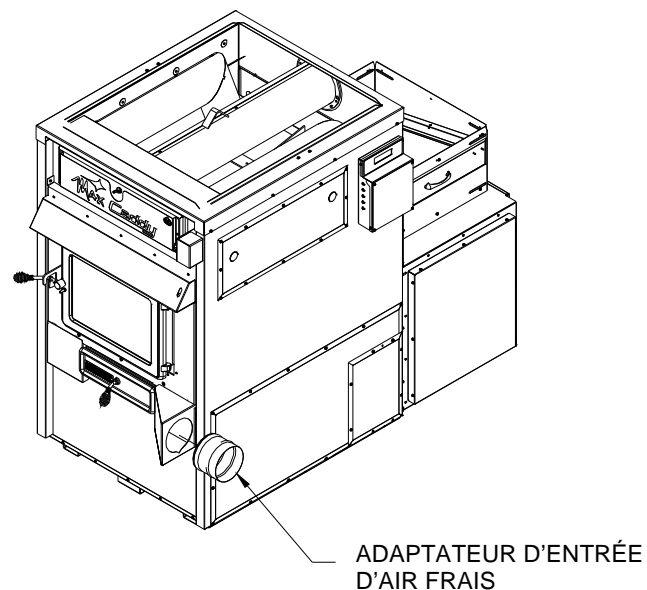

FIGURE 11

Étape 12 : Revissez le cendrier sur le bas de l'adaptateur d'entrée d'air frais à l'aide de trois vis fournies tel qu'illustré à la figure 12.

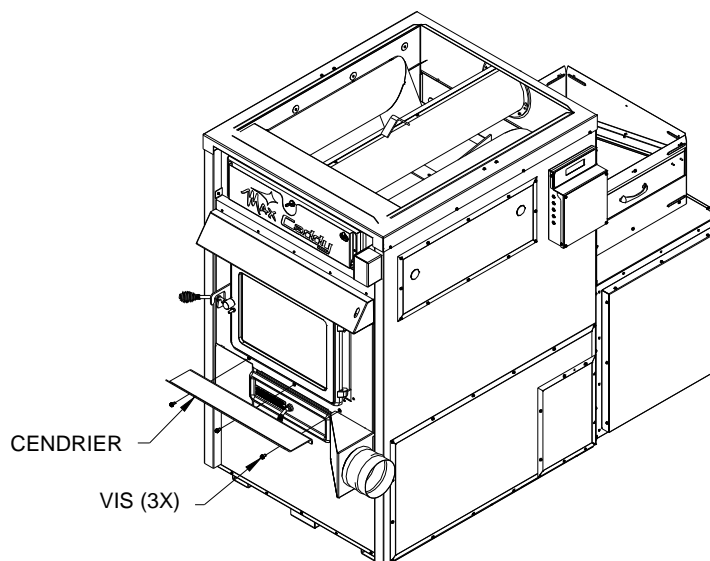

FIGURE 12

## Pour une installation d'entrée d'air frais à gauche de la fournaise Max Caddy

Étape 13 : Fixez le boîtier gauche d'entrée d'air frais sur le bas de l'adaptateur. Pour ce faire, il s'agit d'insérer les pattes du boîtier gauche d'entrée d'air frais dans les encoches du bas de l'adaptateur. Ensuite, fixez le bouchon d'entrée d'air frais sur le bas de l'adaptateur. Pour ce faire, il s'agit d'insérer les pattes du bouchon d'entrée d'air frais dans les encoches du bas de l'adaptateur.

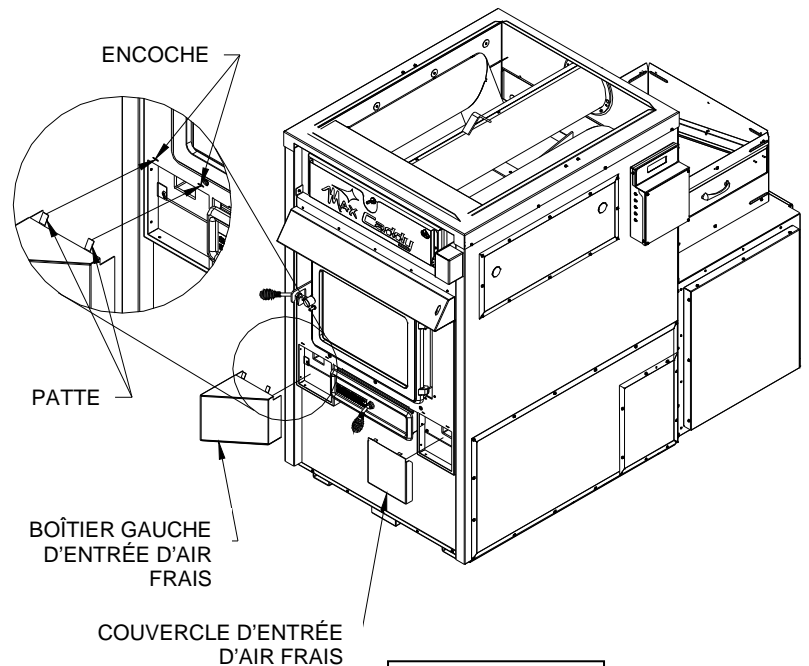

FIGURE 13

Étape 14 : Sécurisez le bouchon d'entrée d'air frais et le boîtier gauche d'entrée d'air frais sur le bas de l'adaptateur d'entrée d'air frais à l'aide de deux vis fournies tel qu'illustré à la figure 14.

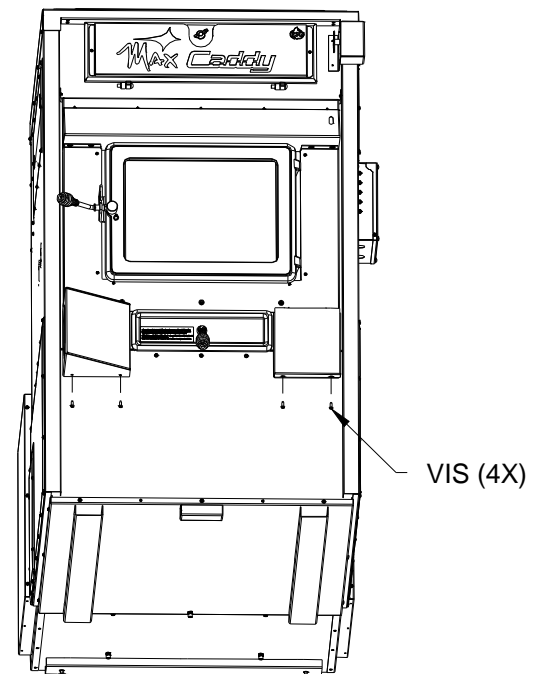

FIGURE 14



Étape 15 : Il s'agit de préparer l'adaptateur d'entrée d'air frais. Pour ce faire, commencez par découper une encoche en forme de « V » à l'aide de ciseaux à tôle tel qu'illustré à la figure 15. Utilisez des pinces pour crochir une partie de la lèvre de l'adaptateur d'entrée d'air frais vers l'extérieur tel qu'illustré par la flèche sur la figure 15. Si vous avez de la difficulté à installer l'adaptateur circulaire, vous devez ouvrir la lèvre légèrement tout le tour pour faciliter l'installation.

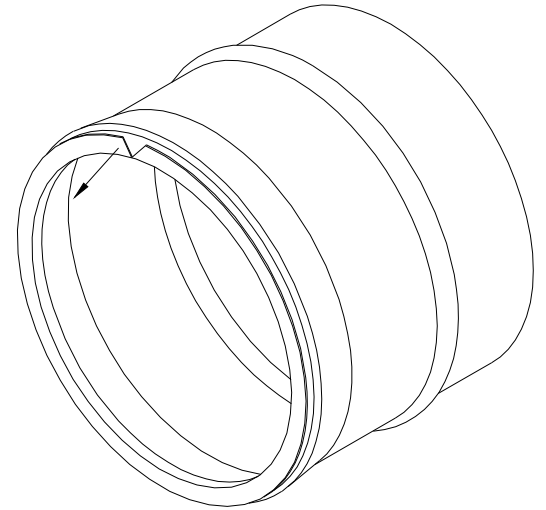
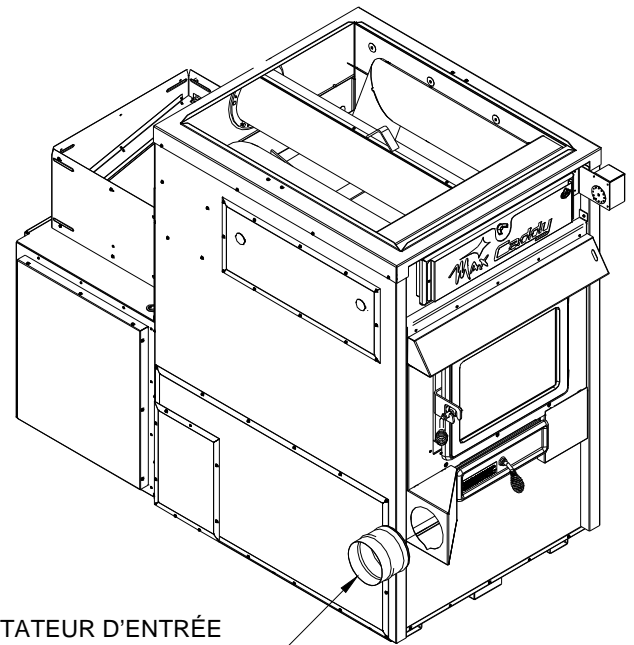

FIGURE 15

Étape 16 : Vissez l'adaptateur d'entrée d'air frais sur le boîtier d'entrée d'air frais. Il est important d'enligner l'encoche en forme de « V » de l'adaptateur d'entrée d'air frais sur l'encoche du boîtier d'entrée d'air frais.



ADAPTATEUR D'ENTRÉE  
D'AIR FRAIS

FIGURE 16

Étape 17 : Revissez le cendrier sur le bas de l'adaptateur d'entrée d'air frais à l'aide de trois vis fournies tel qu'illustré à la figure 17.

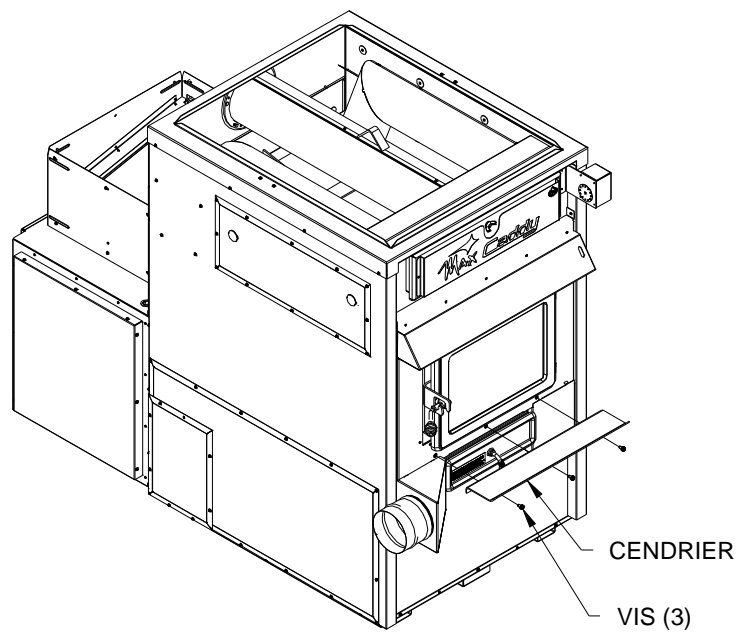

FIGURE 17